



一卒業おめでとうー

34名の卒業生が新たな希望を持ち
はばたいていきました

(3月15日 東秩父中学校卒業式)



今月の主な内容

3月議会定例会報告……………	2～4
東秩父村農業委員会委員選挙……	5
平成26年度予算……………	6～7
災害に強い村づくりをめざして…	8
第8回観光写真コンクール…………	9
雪害による破壊物の処理について…	10
臨時福祉給付金のお知らせ……	11
みんなのページ……………	12～13
お知らせ……………	14～15
世帯と人口……………	16

3月村議会定例会報告

3月5日・6日の2日間にわたり、村議会定例会が招集されました。

議会では、一般質問をはじめ5つの特別会計の新年度予算など26議案が審議され、いずれの議案も原案のとおり可決されました。

26年度当初予算

◆平成26年度一般会計並びに国民健康保険、介護保険、合併処理浄化槽設置管理事業、後期高齢者医療、簡易水道事業の各特別会計の新年度予算が審議され、可決されました。一般会計の予算総額は17億5000万円で、25年度と比較して3000万円、17%の減額となりました。

◆一般会計補正予算(第4号)

(内容) 歳入歳出予算の総額に3617万6000円を追加し、歳入歳出予算の総額を24億488万6000円とするものです。

◆国民健康保険特別会計補正予算(第3号)

(内容) 歳入歳出予算の総額から2098万7000円を減額し、歳入歳出予算の総額を5億3844万2000円とするものです。

◆介護保険特別会計補正予算

(第3号)

(内容) 歳入歳出予算の総額に28万2000円を追加し、歳入歳出予算の総額を4億5573万1000円とするものです。

◆合併処理浄化槽設置管理事業特別会計補正予算(第1号)

(内容) 歳入歳出予算の総額から1050万円を減額し、歳入歳出予算の総額を3450万円とするものです。

◆後期高齢者医療特別会計補正予算(第1号)

(内容) 歳入歳出予算の総額から150万1000円を減額し、歳入歳出予算の総額を3469万9000円とするものです。

条例改正等

◆特別職の職員で非常勤のものの報酬及び費用弁償の支給に関する条例の一部を改正する条例について

(内容) 学校教育指導員の報酬額を改正するものです。

◆東秩父村重度心身障害者医療費支給に関する条例の一部を改正する条例について

(内容) 重度心身障害者医療費支給に関し食事療養費を支給するため改正するものです。

◆東秩父村子ども医療費支給に関する条例の一部を改正する条例について

(内容) こども医療費支給に関し権利譲渡の禁止について定めるため改正するものです。

◆東秩父村ひとり親家庭等の医療費支給に関する条例の一部を改正する条例について

(内容) ひとり親家庭等の医療費に関し食事療養費を支給するため改正するものです。

◆東秩父村和紙の里関連施設設置および管理条例の一部を改正する条例について

(内容) 和紙の里施設の宿泊業務開始に伴い利用料を定める必要があり改正するものです。

◆東秩父村国民健康保険税条例の一部を改正する条例について

(内容) 国民健康保険税の普通徴収に係る納期を変更するため改正するものです。

◆東秩父村介護保険条例の一部を改正する条例について

(内容) 介護保険料の普通徴収に係る納期を変更するため改正するものです。

◆東秩父村後期高齢者医療に関する条例の一部を改正する条例について

(内容) 後期高齢者医療保険料の普通徴収に係る納期を変更するため改正するものです。

◆東秩父村簡易水道事業給水条例の一部を改正する条例について

(内容) 社会保障の安定財源の確保等を図る税制の抜本的な改革を行うための消費税等の一部を改正する等の法律により、消費税率の引き上げについて改正するものです。

◆埼玉県総合事務組合の規約変更について

(内容) 彩北広域清掃組合の名称変更に伴い、埼玉県市町村総合事務組合規約を変更する協議について、構成団体の議会の議決が必要ため行うものです。

◆工事請負契約の変更契約の締結について

(内容) 半場線道路改築工事(下部工)の請負契約の変更契

約を締結するものです。

人事案件

◆公平委員会委員の選任について

(内容) 委員の浅見道雄氏(白石)が平成26年3月9日をもって任期満了となるため、同氏を再度選任するものです。

◆固定資産評価審査委員会委員の選任について

(内容) 委員の関根高義氏(御堂)が平成26年3月31日、落合繁要氏(大内沢)が平成26年4月26日をもって任期満了となるため、2名を再度選任するものです。また、田中則夫氏(坂本)が平成26年4月26日をもって任期満了になることに伴い、新たに久保田慶一氏(大内沢)を選任するものです。

一般質問

高野 貞宜議員

質問 東秩父村職員の人材育成について

(内容) 自治体行政を日常担っているのは現場職員です。「村民のための組織」の原点にかえり、職員の能力開発・育成し、活用することにより、より質の高い行政サービスに繋がると思

い質問します。

①今後の職員育成ビジョンにつ

いて

答弁 今年の年頭のあいさつで、職員に公務員の心得の訓示をしました。それは、「公務員に必要な知識を持ち、広い視野と柔軟な発想で応用できる人づくり」「高い使命感と豊かな人間性を備え、課題に挑戦し成果を上げる人づくり」「多様な主体と積極的に関わり、地域とともに活動できる人づくり」この3点が職員の人材育成に必要な重点であると考えています。また、東秩父村では、職員育成方針が作成されており、この方針を基本に職員育成に取り組む所存です。

●理想の職員像は「東秩父村に誇りと愛情を持つ職員」。東秩父村を誇れることは、村を良くしようとする最大の動機です。東秩父村に愛情を持つことは、村を大切にしようとする行動に発展します。村民や風土に誇りと愛情を持つ職員を東秩父村の理想の職員とします。

●求められる3つの指標

①情熱「村職員であることに誇りを持つ」「行政のプロとして高い意識を持つ」「失敗を恐れず挑戦する意欲を持つ」

②創造「村民のニーズに対し、柔軟かつ迅速に対応する」「豊かな発想力を持つ」「成果を生

み出す行動力を持つ」

③協働「村民の視線で物事を考える」「職員、村民と協力しあう」「パートナーシップを築く」

この基本方針に掲げられた内容を具現化することが重要であり、住民の福祉向上に欠かせないものと考えています。

今後、人材育成の効果的な推進のために、職員一人ひとりが不断の自己啓発を基本に、意欲と向上心を持って取り組むこと、それを可能とする職場環境の整備も重要となります。管理監督者は部下育成の責務を認識し指導に努めるとともに、職員相互の協力体制を整える等の役割を果たすことが求められます。また、人材育成担当部署は、明確な目標を定めた効率的で実行力に富む研修の提供が必要です。

職員、管理監督者および人材育成担当者の相互が連携し、積極的かつ継続的に人材育成施策を展開していくことで、真に求められる「東秩父村職員」の育成を目指します。

②人事制度（採用・昇格）について

村職員の採用については、村広報7月号、村のホームページおよびマイナビ2015（学生向け就職情報サイト）等で周知

し、募集しました。受験資格は

一般事務職では30歳以下の者、一般事務職（身体障がい者対象）については、35歳以下の者で、学歴はともに高校卒業以上または平成26年3月末までに卒業見込みの者となりました。

昨年の場合、10人の応募者があり、第一次試験受験者は8人で、合格者は5名でした。

また、二次試験の作文、面接は、筆記試験では得られない受験者との直接的なふれあいにより、職務に望ましい人を総合的に評価し、公務員としての資質を備えているかを判断しました。職員採用にあたりましては公平・公正に判断し、採用します。

昇格については、初任給、昇格、昇給等の基準に関する規則により昇格しています。3級の主任までは、同規則により昇格しますが、主査への昇格は係長級試験合格者を対象に昇格させています。なお、主幹・課長級への昇格につきましては勤務評定等を参考にして、適材適所の人事を行っています。

田中 丈司議員

質問 「山の駅」建設について
（内容）東秩父村と皆野町にまたがる県営牧場に「山の駅」を整備してはどうかとの提案が、県議会で一般質問され、県が検

討する方針を示した。

村として県に「山の駅」早期建設を要望する考えはあるか伺います。

答弁 最も首都圏に近い公共

成牧場として、四季折々の山の変化を味わいながら、関東平野の眺望など自然が我々に与えてくれる自慢し得る施設です。近年、県の職員や地元の人々との共同事業の取り組みがされて、

牧草地の一部にポピー畑を作り、牧場を観光資源として有効活用を図るために「天空を彩るポピーまつり」が開催されています。このポピーまつりの1週間の来場者数は4万4000人、開花期間中の1ヶ月間の来場者は8万6000人にもなり、山の上にも関わらず駐車場や周辺道路では交通整理に苦慮しておりま

す。このような現状を目の当たりにし、村民の期待の聲がますます高まりを見せる中で、アクセス道の整備をはじめ一日も早い周辺整備を心から望むものです。

村としても「山の駅」早期建設を要望したいと考えています。

福島 重次議員

質問 自然エネルギーの活用について
（内容）一般に自然エネルギーは、二酸化炭素を排出せず地球

にやさしいエネルギーといわれ、地球の温暖化防止を促進するものといわれています。政府も自然エネルギーの活用には積極的

に応援し、補助金等の交付で普及を図っています。

①学校等の屋上を利用して、太陽光発電施設を設置すれば電気料金等の縮減に役立ちます。さらに太陽光発電のメカニズムは、理系教科の教材として、生の実験教材になると思います。

答弁 学校施設への太陽光発電を導入することで、児童生徒は、自然エネルギーの恩恵を直接実感することができ、環境教育への活用が図れるものと考えます。村教育委員会としては、文部科学省から示された事項から次の5点を検討していくことが必要であると考えています。

①導入について、再生可能なエネルギーにより得られる効果は、自然条件などの地域性に左右されるため、設置校の日照時間、日射量を調査する必要があるとす。また、導入費用はまだ高価であるため、光熱費の節減効果や二酸化炭素削減効果等について試算することが必要です。

②学校での設置場所については、建物構造上の安全性が確保できるか確認することが必要です。
③学校施設は地域住民の避難場

所としての役割を担っており、大規模災害時に太陽光発電を活用するために必要な装備や電力供給が停止した場合に利用可能となるような災害時対策を考慮することが重要と考えます。

④環境教育の教材として、学習指導要領では、社会科学や理科、技術・家庭科などの関連の深い教科を中心に内容の充実が図られています。太陽光発電のメカニズム等は生の実験材料として活用できるよう整備することが重要となります。

⑤維持管理について、設備に必要な保守・点検等を事前に把握することや保証期間を具体的に設定することが考えられます。

以上5点を十分に調査検討し、太陽光発電は有効であることを前提に、設置方針を決めていくことが有効であると考えます。そのため調査等の時間をいただき、また議員からのご教示をいただきながら太陽光発電施設の設置を検討します。

②地球温暖化の防止を図るため政府では、電気自動車の普及を促進するため多額の省エネ補助金を給付しています。電気自動車の普及を促進するためには、充電施設も増設しなければなりません。東秩父村でも設置できる可能性について

答弁 埼玉県では、「埼玉県次世代自動車充電インフラ整備ビジョン」を平成25年12月に改定しました。このビジョンでは、

県内で充電設備の空白地帯を解消するため、設置が必要な箇所を想定し、168ヶ所が示されています。本村では場所が示されていませんが、1ヶ所で充電器2基を整備する必要があると記載されています。充電設備については、充電器本体および付帯設備を含む設置費用の補助上限額が急速充電器で763万円となっており、その金額に近い費用がかかると思われます。そのほか、ランニングコストが年間、電気料金が低圧契約で約63万円、待機電力として約2万3000円、動産保険に約3000円、充電器のメンテナンスコストが約10万円発生します。

また、充電器の耐用年数は8年とされ、設備更新時に費用が発生します。環境に配慮するため、電気自動車等の普及促進や観光客の誘致等についても必要なものだと考えています。しかし、現在「和紙の里」においても観光客等より、充電設備の要望が出ていない状況から充電設備の設置につきましては今後の検討課題とさせていただきます。

質問 花の名所づくりプロジェクトについて
(内容) 「第5次東秩父村総合振興計画」では、元氣村づくりを目指し、3つの戦略プロジェクトを定めています。その一つが「花の名所づくりプロジェクト」です。同プロジェクトが、真に着実な進展を見せれば、地域経済の活性化や定住促進に寄与するとともに、村民の郷土愛も高まるものと考えています。
①計画策定後、約3年を経過していますが、この間にどのような成果を上げていますか。

根岸 文雄議員

村内に何ヶ所かの花の名所があります。まず、「二本木峠の山つつじ」は、支障木の伐採や下草刈りおよびつつじの補植等行い景観整備を行っています。また、平成24年度には上ノ山からのハイキング道の整備も終り、観光客も安心してハイキングを楽しめるようになりま

た。大内沢の「花桃の郷」は、平成24年度に施設整備が完了し、地元による花桃の植栽や公園の管理等も順調に進み、花桃祭りも8回実施されています。

白石地内の「あじさいの道」は、平成10年頃から苗木の増殖、植栽や草刈り手入れ等行っ

ます。花の時期には青空写真展なども開催されています。「虎山の千本桜」は、平成23年頃から「桜まつり」等行い、桜の名所づくりをスタートしました。また、平成24年度には「植樹祭」等を実施し、しだれ桜や河津桜を340本増植、平成25年度にはしだれ桜を150本増植しており、今後も増植を続け桜の名所となるよう進めています。また、安戸御堂地区の土地改良区内や奥沢のふれあい広場周辺では、曼珠沙華の植栽も行われ、いずれは名所となることが期待されます。

このように各地域で盛んに花の名所づくりに取り組んでいた

傾向にあると思われます。
②秩父市の芝桜祭りには、昨年の巾着田には、年間約80万人が訪れていると聞いています。このプロジェクト等による、本村観光客の年間目標値はいか程に設定されていますか。

答弁 本村の観光客の年間目標値は設定されていないのが現状です。埼玉県観光課入込観光客推計調査に報告している数値ですと、ここ10年間の入込客の平均は62万9000人です。本村の目標値としますとこの数値を

下回ることなく、70万人・80万人、いずれは100万人を目指していきたいと思えます。
③花の名所に多くの観光客を呼び込むためには、観光客の目線に立って、ホームページを見直すなど、情報発信の充実を図るべきと思いますが、いかがでしょうか。

答弁 村のホームページは容量不足で、観光分野の内容の更新が可能な状態にあります。平成26年度ホームページのリニューアルに合わせて、観光分野のホームページを見て東秩父村に行ってみたという印象付ける内容のものをつくりたいと考えます。
④「花の名所にちなんだ特産品の開発」については、今後どのような手順で取り組まれる方針ですか。
答弁 今現在特産品の開発を行っているのは、埼玉県の事業で中山間地域ふるさと支援事業、東秩父村の地域活性化の取り組みで特産品の開発を進めています。ワークショップの中で、和紙を利用できるもの、手軽に食べられるものとして「和紙カツ」の試作を研究しているところで、花の名所にちなんだ特産品は、その地域の方々と相談しながら地域の特性を生かしたものを、研究開発を考えます。

東秩父村農業委員会委員選挙

4月20日投票

任期満了（4月29日）に伴う東秩父村農業委員会委員一般選挙が4月15日（火）告示、4月20日（日）投票で行われます。選挙の日程および立候補等については先月号広報でお知らせしましたが、今月号では投票について詳しくお知らせします。

○投票のできる人

農業委員会の選挙に投票できる方は、農業委員会選挙人名簿に登録されている方です。

1 期日前投票

投票日当日に、仕事や旅行などにより自ら投票所にて投票できない方は、この制度により投票日前でも投票することができます。

4月16日から4月19日まで、毎日午前8時30分から午後8時までの間、役場で投票ができます。

2 病気による不在者投票

病気等のため入院している方でも、指定病院等の場合は、病院等で不在者投票ができますので、病院長等に申し出てくださ

3 郵便による不在者投票

身体に重度の障害があるため投票所で投票ができない方は、自宅から投票できます。

ただし、障害の程度を事前に選挙管理委員会に届け出て、郵便投票証明書の交付を受けておく必要があります。詳しくは、選挙管理委員会までお問合せください。

なお、請求期限がありますので、お早めにお問合せください。

★代理投票

手などが不自由で文字を書くことができない方、目の不自由な方には、代理投票の制度がありますので、投票所の係員に申し出てください。詳しくは、村選挙管理委員会にお問合せください。

☎ 82・1226

村簡易水道利用者の皆さまへお願い

消費税率の引上げに伴う水道料金の取扱いについて

村簡易水道事業の適切な管理・運営を行うため、社会保障の安定財源の確保等を図る税制の抜本的な改革を行うための消費税法等の一部を改正する等の法律等において、消費税率（地方消費税を含む。）が平成26年4月1日に5%から8%に引き上げられることになりました。

村では簡易水道の運営審議会の議を経て、水道料金に消費税相当額（8%）を加算した額を新料金とする条例の一部改正案を3月の定例議会に提出し議決されました。

このことから、水道料金は下記のとおり算定されることとなりますので、ご理解ご了承くださいようお願いいたします。

記

1 改定期日 平成26年4月1日（平成26年4月使用分より）

2 改定内容 【4月からの水道料金の算定】

（1）従来の料金に、消費税相当額（8%）を加算した額が新請求金額となります。

（2）消費税相当額の算定は、契約メーターごとに行い、1円未満は切り捨てます。

ただし、3月分の水道料金で、適用日（4月1日）以前から継続して供給している水道水で適用日以後に検針した使用料金については、経過措置の適用により従来どおり（5%）の計算による料金です。したがって、消費税（8%）を加算した新しい水道料金は、4月使用分からとなります。

問合せ 役場 産業建設課 水道担当 ☎ 82-1222

住民基本台帳の閲覧が行われました

東秩父村住民基本台帳の一部の写しの閲覧に関する事務取扱要綱第14条第1項第1号及び第2号の規定により公表いたします。

- ・ 請求機関の名称：防衛省
- ・ 請求事由の概要：自衛官等の募集および採用（根拠法令：自衛隊法第29条1項、同第35条）
- ・ 閲覧年月日：平成26年3月5日
- ・ 閲覧に係る住民の範囲：平成7年4月1日から平成9年3月31日までの間に生まれた男子
- ・ 申出者の氏名：株式会社ビデオリサーチ 代表取締役社長 秋山創一
- ・ 利用目的の概要：「全国たばこ喫煙者率調査」の対象者抽出
- ・ 閲覧年月日：平成25年12月17日
- ・ 閲覧に係る住民の範囲：大字坂本地区で大正13年5月1日から平成6年4月30日生まれの男女

平成26年度一般会計予算 17億5000万円で編成

平成26年度当初予算の概要をお知らせします。ここ数年厳しい財政状況が続く中、引き続き経常経費の削減に努めるとともに、誰もが住みやすい村づくりに取り組むため予算編成を行い、本年度の一般会計予算は総額17億5000万円となりました（前年度比3000万円減額）。

本年度予算は、主に児童・高齢者福祉や生活環境の充実に重点を置いて予算となつていきます。また、地方交付税措置のある過疎対策事業債の活用を行うものの、財源不足を補うため、財政調整基金から2300万円の繰り入れを行いました。

歳入

歳入は、税金などの「自主財源」と国や県に頼った「依存財源」の大きく2つに分けられます。「自主財源」が多いほど、村独自のサービスを行ったり、将来に向けて積立を行うなど行政の自主性と安定性が確保されます。

東秩父村は、「自主財源」が全体の19.7%で、依然として財源の多くを「依存財源」が占めている状況です。

一般会計予算における歳入は、前年度と比較して、長期化している経済不況により、県支出金は332万円の減額となりましたが、個人住民税や固定資産税などの村税は113万円増額し、また、村の骨格である地方交付税は、1200万円の増額としており、10億3000万円を見

込みました（歳入総額の58.9%）。

今年度は村道4271号線道路改築工事業が軌道に乗ったことなどにより、国庫支出金は514万円減額し、1億4120万円となりました。

歳出

歳出は、総務費、農林水産費、土木費等が減額となったものの、民生費、消防費、教育費等で増額となりました。

性質別歳出は「義務的経費」と「投資的経費」、「その他の経費」に分けることができます。

「義務的経費」は人件費、扶助費、公債費で構成され、支出が義務づけられている経費で、人件費は前年度と比較して1264万円の減額となりました。

投資的経費は、道路や公共施設の建設など行政水準の向上に

かかる経費で、普通建設事業費、災害復旧事業費から構成されます。今年度の投資的経費は2億2333万円で、前年度と比較して645万円増額しました。

主要事業

平成26年度の主要事業は、8本の柱からなります。

防災事業として昨年度に整備した防災情報通信システムの運用開始となります。これにより、村全体の防災意識の向上、情報の共有化を図っていきます。また、昨年引き続き、村道4271号線（ふれあい橋）道路改築事業を進め、生活交通網の基盤整備を行います。さらに、学校給食費助成の増額を行い、保護者に対して経済的援助を行います。

特別会計

村では、一般会計とは別に、特定の事業を行う場合に、そこから発生する特定の収入を支出に充てて独立してやりくりする

特別会計があります。国民健康保険特別会計や簡易水道事業特別会計など5つの特別会計の予算総額は10億5880万円で、前年度と比較して2820万円の増額となりました。

会計別予算額

（単位：千円、%）

会計名	平成26年度	平成25年度	増減額	伸び率	
一般会計	1,750,000	1,780,000	△30,000	△1.7	
特別会計	国民健康保険	453,000	449,000	4,000	0.9
	介護保険	432,300	421,000	11,300	2.7
	合併処理浄化槽事業	46,000	45,000	1,000	2.2
	後期高齢者医療	36,400	36,200	200	0.6
	簡易水道事業	91,100	79,400	11,700	14.7
計	1,058,800	1,030,600	28,200	2.7	
予算総額	2,808,800	2,810,600	△1,800	△0.1	

一般会計予算の状況

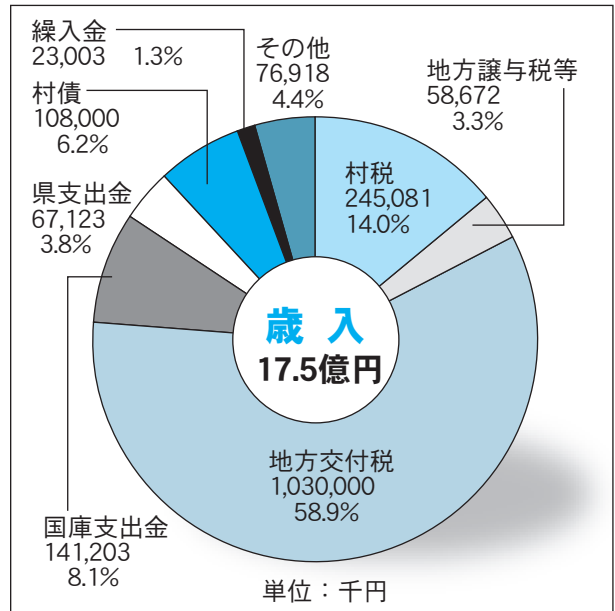
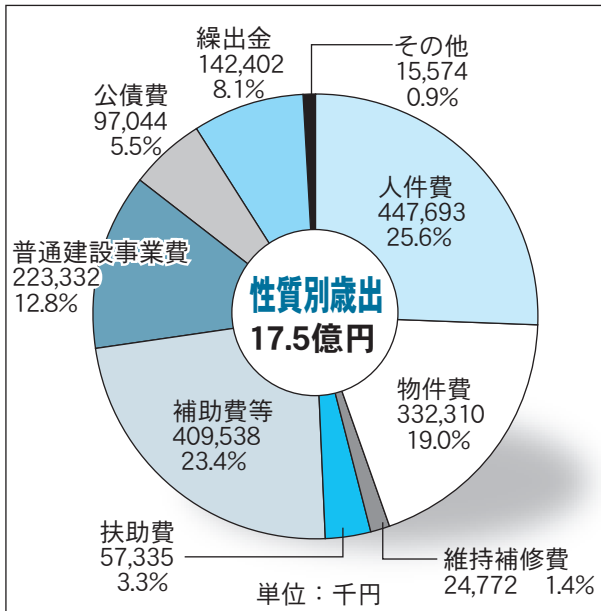

平成26年度の主要事業

- ◆子育て支援・子ども医療費無料化 708万円
- ◆高齢者福祉・肺炎球菌ワクチン接種補助 141万円
- ◆生活・環境・村道4271号線の橋梁架設 1億1,000万円
- ◆観光・落合観光トイレ建設工事 250万円
- ◆文化財保護・歴史資料整理事業 249万円
- ◆防災・新防災情報通信システム運用開始 1,901万円
- ◆学校・教育・小中学校プール改修工事費等 2,444万円
- ◆地域づくり・地域計画に基づく事業の実施 234万円

基金・村債の状況

(26年度未見込額)

- ◆基金(貯金) 16億7,483万円
(前年度比3,892万円減)
うち財政調整基金
12億8,618万円
- ◆村債(借金) 16億4,699万円
特別会計を含む
(前年度比4,752万円増)

次の方々より三味線を東秩父中学校へ
寄贈していただきました

- ・高野 勝様 (安)
- ・旭 淑男様 (皆)
- ・野沢 巳年様 (安)
- ・福島 フク様 (坂)
- ・大久根 互様 (安)
- ・大久根 ケフ様 (安)
- ・江原 リウ様 (奥)

東秩父民謡会会長高野勝様より三味線を修理(18万円)していただきました



ありがとうございました



4月より小学生 中学生の 給食費助成金を 増額します！

子育ての経済的負担を軽減するため、4月から村内小・中学校に通う児童・生徒の給食費助成金を500円から1,000円に増額します。

問合せ 教育委員会 ☎82-1230





災害に強い村づくりをめざして

Vol.10 防災情報通信システムの運用開始について

4月から「防災情報通信システム」が運用開始となります。

- ・タブレット型端末への情報配信、防災スピーカー設備の整備完了。



皆様のタブレット型端末に配信予定の項目。(予定は変更となる可能性があります)

- ・タブレット型端末の操作説明や質疑回答など。
- ・各種アンケート
- ・広報誌 など

— タブレット型端末配付後にご自宅で行っていただくこと —

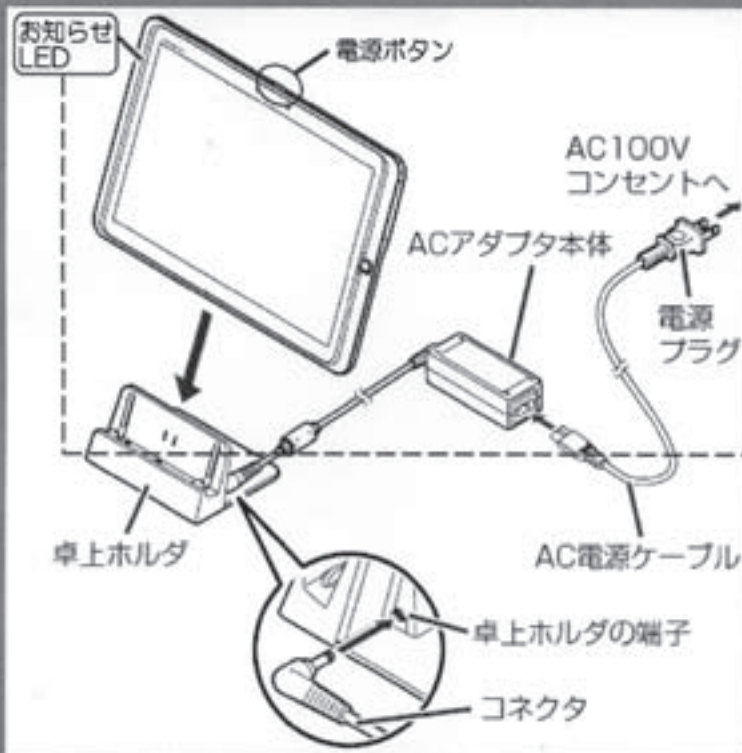

1. タブレット型端末が入っている箱から全ての機器を取り出します。
2. 卓上ホルダ、ACアダプタ本体、AC電源ケーブルが接続されているか確認します。
3. AC電源ケーブルを居間のコンセントに挿します。
4. 電源ボタンを上にしてタブレット型端末を卓上ホルダに接続します。
5. お知らせLEDランプが赤く光ることを確認します。



埼玉県のマスコット「コロン」

タブレット型端末は防災情報通信システム専用です。インターネットを見ることはできません。

4月1日から、毎日正午に鳴らしていたサイレンを終了します。

正午の合図は防災スピーカーより音楽を流してお知らせします。

「災害に強い村づくりをめざして」と題した広報誌への掲載を、今回にて終了とさせていただきます。

皆様のおかげで、「防災情報通信システム」が運用開始となりました。

※ 広報誌への掲載が必要と思われる情報などについては、引き続き載せていく予定となっております。当システムが、「災害に強い村」としての1つのポイントとなるよう、【災害時の活用】

- ・【情報配信】などに努めてまいります。

防災情報通信システムに関する問合せ: 東秩父村役場 総務課 ☎ 82-1221

東秩父村「第8回観光写真コンクール」 入賞者発表

東秩父村観光協会主催の第8回観光写真コンクールが開催され、村内外からあわせて応募者42名、応募作品数139点が出品されました。

コンクールの審査会が1月30日に開かれ、推薦1点、特選3点、入選15点が入賞となり、3月12日、東秩父村和紙の里において表彰式が行われました。

入賞された方は次のとおりです。(敬称略)

◆推薦Ⅱ埼玉県知事賞・東秩父村長賞

「纏の舞」眞下 政則(東秩父村・大内沢)

◆特選Ⅱ東秩父村議会議長賞

「餅ちようだい」馬場 章(東秩父村・坂本)

◆特選Ⅱ東秩父村商工会長賞

「春だ。飛び出せ！」町田 正雄(美里町)

◆特選Ⅱ埼玉中央農業協同組合長賞

「昆虫採集」栗島 光政(東秩父村・御堂)



▲推薦「纏の舞」眞下政則さん



▲特選「昆虫採集」栗島光政さん



▲特選「春だ。飛び出せ！」町田正雄さん



▲特選「餅ちようだい」馬場章さん

◆入選Ⅱ東秩父村観光協会会長賞(敬称略)

栗島 信男(小川町)

橋本 和明(東秩父村・白石)

田中 三郎(小川町)

栗島 富雄(東秩父村・御堂)

木島 宏(寄居町)

栗島喜久代(東秩父村・御堂)

野口 伸一(さいたま市)

佐々木庄松(新座市)

吉田 文治(小川町)

大木 春雄(東松山市)

高荷 秀男(小川町)

栗島 脩(東秩父村・御堂)

佐藤 常利(皆野町)

落合 清(小川町)

滋田 昌治(毛呂山町)

なお、入選作品の「展示会」を東秩父村和紙の里ギャラリーにて、4月2日(水)12日(土)、および『和紙の里文化フェスティバル』5月17日(土)・18日(日)で開催いたしますので、皆さまの越しをお待ちしております。

雪害による損壊物(カーポート等)の処理について

平成26年2月14日から15日の降雪による倒壊、破損した個人の居住宅のカーポート(自動車用車庫)等の処理について、下記の方法により小川地区衛生組合に自己搬入する方は50kgを超える場合でも無料といたします。

受入期限 平成26年4月30日(水)まで

対象者 東秩父村内に住所を有する者

許可対象 居住用に使用している一般家庭用のカーポート、テラス(軒、ヒサシなど)、門扉、フェンス等
※土台のコンクリートや直径5cmを超える木材等は受け入れできません。

搬入方法 ①ご自分で持ち込む対象物(他のごみと混在は不可)を、金属製の支柱、プラスチック類など素材ごとに分別し、車両に積んで役場保健衛生課窓口までお越しいただき、申請手続きをしてください。

※東秩父村役場総務課が発行するり災証明、被災証明等がある方は添付してください。

※処理手数料減免申請書には印鑑が必要ですのでご持参ください。

②職員が車両に積んだ対象物を確認し、「一般家庭による廃棄物搬入証明書」を発行いたします。

③減免申請書と証明書を持参のうえ小川地区衛生組合へ搬入してください。

申請時間 東秩父村役場 午前8時30分から午後3時まで(土日、祝祭日は除く)

注意事項 小川地区衛生組合の受入れは午前9時から午後4時まで(正午から午後1時を除く)です。積み下ろしの時間を考慮し、余裕をもって搬入してください。

減免申請書に記載された対象物のみの自己搬入とし、他の廃棄物と混在での搬入はご遠慮ください。

詳細につきましては保健衛生課までお問合せください。

※ホームページにも同様の内容で掲載しています。 担 当：保健衛生課 環境衛生担当 ☎82-1777

●「家屋減出届」の提出について

平成26年2月14日から15日にかけての大雪により、所有する家屋(カーポート等は除く)が倒壊あるいは一部倒壊された方は、役場税務課へ「家屋減失届」を届け出てください。

家屋の課税は1月1日現在所有されている方にされています。1月2日以降建物を取り壊したり、倒壊等した場合には翌年度(今回の大雪により壊れた建物の場合には平成27年度)からの課税がされなくなります。役場への届出がありませんと、翌年度も課税されてしまいますので、届出をお願いします。 問合せ 税務課 ☎82-1224

学生納付特例制度について

20歳以上の方は、学生であっても国民年金に加入しなければなりません。しかし、学生の方は一般的に所得がない場合や少ないため、本人の所得が一定額以下の場合、国民年金保険料の納付が猶予される「学生納付特例制度」があります。

対象となる学生は

大学(大学院)、短期大学、高等学校、高等専門学校、専修学校および各種学校(修業年限1年以上である課程)、一部の海外大学の日本分校に在学する方です。また、夜間・定時制課程や通信課程の方も含まれます。

学生納付特例の承認期間は

4月(または20歳誕生月)から翌年3月までです。

学生納付特例を承認された方で、引き続き同じ学校に在学予定である場合、4月始めに「学生納付特例申請書(はがき)」が送られてきますので、引き続き学生であれば、必要事項を記入のうえご返送ください。ただし、在学する学校などを変更された方は、村役場国民年金担当窓口で申請手続きが必要です。

*学生以外の30歳未満の方の場合には、本人および配偶者の所得が一定額以下の場合に、国民年金保険料の納付が猶予される「若年者納付猶予制度」があります。

*これらの制度の申請を行わず、保険料を未納のままにしておくと、不慮の事故などにより障害が残った場合に、障害年金を受けることができなくなります。なお、承認された期間は老齢基礎年金を受け取るために必要な期間に算入されますが、年金額には反映されません。就職などで、収入が得られるようになった場合は将来受け取る年金を増額するため、10年以内であれば、保険料を納めることができる「追納制度」が利用できます。

住 民 福 祉 課 ☎82-1221

秩父年金事務所 ☎0494-27-6559

『東西合同いきいきサロン』を開催

3月10日、保健センターにおいて、「東西合同いきいきサロン」が行われました。当日は、53の方が参加され、11人のボランティアの方に協力をいただきました。

みんなで曲に合わせて体操をしたり、カラオケや踊りを披露するなど、充実した時間を過ごせたようです。

「いきいきサロン」は地域包括支援センターで行っている介護予防に関する取組の一つで、地域のボランティアの方々を中心に参加者の皆さんと内容を検討しながら実施しています。興味のある方はぜひご参加ください!



臨時福祉給付金のご案内

※平成26年度分の市町村民税（均等割）が課税されない方は臨時福祉給付金の給付対象となる可能性があります。

(1) 臨時福祉給付金とは？

平成26年4月から消費税率が8%へ引き上げられますが、所得の低い方々への負担の影響に「かんがみ」、暫定的・臨時的な措置として、臨時福祉給付金を支給する予定です。

(2) 給付対象者

平成26年度分市町村民税（均等割）が課税されない方が対象です。（ただし、①ご自身を扶養している方が課税される場合②生活保護制度の被保護者となっている場合などは対象外です）

(3) 給付額

- 給付対象者1人につき1万円
- 給付対象者の中で下記に該当する方は5千円を加算
 - ・高齢基礎年金、障害基礎年金、遺族基礎年金等の受給者など
 - ・児童扶養手当、特別障害者手当等の受給者など

(4) 申請手続き

- ・申請先は、基準日（平成26年1月1日）において住民登録がされている市町村となります。
- ・申請・支給手続きについては、現在準備中です。

●子育て世帯臨時特例給付金について

消費税率が8%へ引き上げられることから、子育て世帯への影響を緩和し消費の下支えを図る観点から、臨時的な給付措置として対象児童1人につき1万円が支給されます。申請書等は、6月の児童手当現況届申請書の郵送時に同封する予定です。

支給対象児童は、平成26年1月分の児童手当（特例給付を含む）の受給対象となった児童ですが、臨時福祉給付金の対象となった児童は対象外となりますので、ご了承ください。

具体的な申請の受付時期・手続き等については、決まり次第、東秩父村のホームページ、広報誌等でお伝えする予定です。不明な点は、下記までお問合せください。
臨時福祉給付金・子育て世帯臨時特例給付金問合せ先 住民福祉課 ☎82-1221

70～74歳の国保被保険者の方の窓口負担が見直されます。

◇見直しの趣旨

70歳から74歳の方の窓口負担は、法律上2割となっていますが、特例措置でこれまで1割負担とされてきました。平成26年度から、より公平な仕組みとするため、この特例措置が見直されることとなりました。

見直しに当たっては、高齢の方の生活に大きな影響が生じることのないよう、平成26年4月2日以降70歳の誕生日を迎える方から段階的に実施されることとなりました。

◇見直し内容

○平成26年4月2日以降に70歳の誕生日を迎える方（誕生日が昭和19年4月2日以降の方）

- ・70歳の誕生月の翌月（ただし、各月1日が誕生日の方はその月）の診療から、窓口負担が2割になります。（例えば、平成26年4月2日～5月1日に70歳の誕生日を迎える方は、5月の診療から2割負担になります。）

※一定の所得がある方は、これまでどおり3割負担です。
・なお、窓口負担には毎月の負担上限額が定められていますが、70歳から2割負担となる方は、69歳までと比べて上限額が下がります。

○平成26年4月1日までに70歳の誕生日を迎えた方（誕生日が昭和19年4月1日までの方）

- ・平成26年4月以降も医療費の窓口負担は1割のまま変わりません。（平成26年3月2日～4月1日に70歳の誕生日を迎える方は、これまでの3割負担から1割負担になります。）

※一定の所得がある方は、これまでどおり3割負担です。
・窓口負担の毎月の負担上限額も変わりません。

問合せ 保健衛生課 国民健康保険担当 ☎82-1777

白石地域にヤマメを放流

白石地域計画にかかげた事業として、昨年の秋、地域の皆さんを中心にヤマメ約2,000匹を白石地内の槻川に放流しました。今後もヤマメが数多く生息できるよう稚魚の育成を見ながら毎年放流を行っていく予定です。

白石地域で釣りをする場合「遊漁承認証」が必要です。この機会に、白石地域で釣りを楽しんでみてはいかがでしょうか？ぜひお出かけください。

＜遊漁期間（ます類）＞ 3月1日から9月30日まで



＜遊漁承認証村内売店＞

やまびこ（白石）82-0752
角屋（白石）82-1147
鈴屋（皆谷）82-1057

＜遊漁料金＞

年券：6,300円
日釣券：1,000円

一 虎山の桜

この時期の虎山に「あなた様」損をします！

山、一面を彩り、咲き誇る「桜」今しか会えません。村内の有志により、今年も、満開の花を咲かせることができました。どうぞご覧ください。

花祭り：4月13日（日） 会場：虎山
概要：和太鼓演奏 売店 お祭り広場
駐車場：無料大駐車場あり

問合せ：虎山観桜会 事務局（坂本・市田）
☎82-1086



図書館からのお知らせ



4月23日は「子ども読書の日」
スローガンは『いつもいっしょ、本といっしょ』です。

～ 新刊図書のご案内 ～

・おしくらまんじゅう

赤いおまんじゅうと白いおまんじゅうがいろんなものとおしくらまんじゅうをします。リズムカルな文体で親子で楽しめる本です。



・モノの言い方大全

ほめる・もてなす・断る・反論するなどあらゆる状況ですぐに使える“達人”たちの絶妙な言い回しを丸ごと収録。覚えておけば一生使える秘密のフレーズ事典。



和紙の里コ-ナ-

◎今後予定されているイベント

第9回 東秩父村 ブランドセミナーを開催

日時 4月17日(木) 午後7時～9時
場所 コミュニティセンター「やまなみ」
内容 和紙かつ・サイクリングロードマップを具体的に皆さんと一緒に考えます。どなたさまもふるってご参加ください。

東秩父村和紙の里 ☎82-1468



東秩父写友会 一花の中の写真展 を開催しますー

色とりどりの花が咲き誇る早春の白石地内において、東秩父写友会主催の「花の中の写真展」を開催します。皆さまのお越しをお待ちしています!!

開催期間 4月5日(土)～4月30日(水)
場所 白石地内 橋本宅前
問合せ 東秩父写友会会長 栗島光政 ☎82-0178

東秩父俳句会

大雪に我が家を思う杜の家 旭 青草
木の芽風山の匂いを運び来る 小林 梢月
雪帽子すっぽり被り福寿草 宮崎 昌子
雪深し氏神の礼届きけり 篠澤 ひこ
ほつれ髪なでて手編みの毛糸帽 旭 利子
石けりの少女の声やうらうらら 笠原 勝子
着ぶくれて老いし二人の夕餉とる 鈴木まさよし
石の上籠屋荷を解く浅き春 富田 公子
菖の蔓枯るるままにも春近し 関根 澄江
立春や地踏み声上げ呼びたし 高橋 ウメ
豆撒くや坂下道へ庭つづく 高橋 きみ

みどりの杜俳句会

文

芸

白石短歌会

雀来て庭の白梅匂ひけり 杉田 静枝
凍る道音たて誰か通り過ぐ 田村 好子
如月の日やちぎり絵の馬跳ぬる 土屋 寿子
起きがけに羽織り主人のちゃんちゃんこ 馬場 芳
朝風呂の窓にぶつかり牡丹雪 河西カナメ
しんしんと雪降る一日長きかな 飯野はつ志
粉雪の止む時の無き日暮れかな 飯野 トヨ
雪解の始る庭や一步踏む 関口 真吾
春浅し熱きコーヒー香りけり 野口利江子
通勤路雪を踏み抜き足とらる 大竹 祐也
老母の十能片手に雪搔けり 高野 利雄
谷越えや雪折れ杉を這ひ潜り 山田 美子
雀え立つ庭を飾りし松なのに 白雪に折れ姿の哀し 渡邊 京子
豪雪に閉じこめられて東北人の芯の強さを納得したり 渡邊美枝子
雪解けの水を集めて響き合ひつつ 今流れ行く槻川の長旅 坂本 美江
豪雪に届く新聞の五日目は 層に雨水と温もる朝 白石 礼子
雪の晴れ白一色の豪雪に 植えし枝垂れ桜も姿覆わる 渡邊阿里子
暮れがての水の重しと紙漉女 野澤 松生
晩年と言う時すでに過ぎたれど 子らの人生幸あれと乞う 野澤 松生

短歌

俳句

東秩父村人権・同和問題啓発指導者養成講座を開催

2月27日に役場会議室において東秩父村人権・同和問題啓発指導者養成講座を開催しました。

村では、毎年議会議員、民生委員、行政区长、PTA役員、各社会教育団体や企業職員の方などを対象に、人権・同和問題に関する正しい知識と理解を深め、その解決に向けて積極的に行動できる指導者の育成を図ることを目的に開催しております。例年2日間開催していましたが、数日前に降った記録的な大雪のため20日は中止し、27日に講演およびグループ討議を行いました。

講演では、東松山市立松山中学校長の島野隆司先生に『私たちの生活と人権』と題して、人権教育の課題や取り組み、今後の人権感覚の育成についてのお話をいただきました。特に人権感覚の育成については、「自分がバスに乗っていても年寄りの方が乗車してきたときに席を譲る行動がとれるか、寝たふりをするのか」など具体事例を交えて解りやすくご講演していただきました。

その後、グループ別討議が行われ、助言者(司会者)に行政相談員の田中丈偉先生、東秩父中学校長の新井克彦先生、槻川小学校長の大久根勇先生にご指導いただき、講演を聞いた感想等、短い時間でしたが活発に意見交換が行われました。最後に、受講者の方には修了証が交付され、今後、地域や職場において人権・同和教育に関する指導者としての活躍を期待するものです。

東秩父村教育委員会

我が家のニューフェイス



大澤 奏祐くん
そうすけ

生年月日 平成23年12月1日
(大字坂本)

お父さん：宣彦さん
お母さん：麻奈美さん

こんにちは。
ほくの名前は、奏祐です。
お姉ちゃんが大好きで、何をするにも一緒。
1月に、ほくもお兄ちゃんになったよ。弟の面倒もみてるんだ☆

誤 8ページ東秩父俳句会
誤 村道に竹のひれ伏す秋の雷
無 無緒一気に剥ぐや湯気あがる
正 正 村道に竹のひれ伏す春の雷
無 無緒一気に剥ぐや湯気あがる

お詫びと訂正

平成26年3月号に誤りがありました。お詫びして訂正します。

◆和紙フラワー作り教室を開催します◆

和紙で「やぶこうじ」を作り、小鉢に飾り付けします。
簡単に作れるように指導していただきますので、ご参加ください。

日 時 5月11日(日)
午前9時～正午まで
場 所 高齢者生きがいセンター
講 師 新井 マサ 氏
参 加 費 500円
募集人数 15名(村内在住または在勤の方。小学生の方も参加可能です。)
持 ち 物 はさみ、ボンド、ものさし、鉛筆、など
そ の 他 出来上がった作品は和紙の里文化フェスティバルで展示させていただきます、その後各自にお返しします。
申 込 み 4月18日(金)までに教育委員会へお申し込みください。
申込・問合せ 教育委員会 ☎ 82-1230

官ノ倉山ハイキング

…新緑の官ノ倉山を親子、仲間で一緒に歩きませんか…

毎年、村では村内の観光スポットを知っていただくためにハイキングを実施しています。今回は官ノ倉山に登ります。

開催月日 5月5日(月・祝) 雨天中止
(中止の場合は防災無線でお知らせします)
集合場所 ふれあい広場
集合時間 午前9時
コ ー ス 官ノ倉山到着予定 午前11時頃
ふれあい広場～安戸橋～官ノ倉山(山頂で自由解散となります)
参 加 費 無料
持 ち 物 昼食、飲み物、雨具、その他ハイキングで必要と思われるもの
協 力 山の会・アマチュア無線クラブ・各学校PTA・スポーツ推進委員会
問 合 せ 東秩父村教育委員会 ☎ 82-1230

どこかで買う「タバコ」なら、タバコは「地元」で買しましょう！

第4回比企地域B級グルメ&特産品フェスタ

比企地域のB級グルメや特産品が東松山に大集合！！

比企地域1市7町1村の魅力を発信するイベントとして開催し、今回で4回目になります。ぜひ、皆さんこの機会に比企地域のB級グルメや特産品をご堪能ください。

と き 5月4日(日)、5日(祝・月)

午前10時～午後3時 ※売切れ次第終了

ところ (株)丸広百貨店東松山店駐車場

内容 ご当地B級グルメ、特産品の販売
～東松山市名物「やきとり、味噌だれ焼きそば」ほか滑川町、嵐山町、小川町、川島町、吉見町、鳩山町、ときがわ町、東秩父村のB級グルメ、特産品

※東松山市マスコットキャラクター「まっくん」・「あゆみん」やその他、比企町村のPRキャラクターが登場します。

※お車でお越しの際は東松山市役所駐車場をご利用ください。

混雑が予想されますので、なるべく公共交通機関をご利用ください。

問合せ 東松山市商工観光課 ☎21-1427

平成26年度国税専門官採用試験要綱

- 受験資格 1 昭和59年4月2日～平成5年4月1日生まれの者
2 平成5年4月2日以降生まれの者で次に掲げるもの
(1) 大学を卒業した者および平成27年3月までに大学を卒業する見込みの者
(2) 人事院が(1)に掲げる者と同等の資格があると認める者

■試験の程度 大学卒業程度

■申込み方法等 【原則】インターネット申込み

○次のアドレスへアクセスし、説明に従って入力

<http://www.jinji-shiken.go.jp/juken.html>

○受付期間

4月1日(火) 午前9時～14日(月) [受信有効]

【インターネット申込みができない場合】郵送または持参

○提出先

希望する第1次試験地に対応する国税局または国税事務所

○受付期間

4月1日(火)～2日(水) [4月2日までの通信日付印有効]

■試験日 第1次試験日 6月8日(日)

第2次試験日 7月15日(火)～7月23日(水)のいずれか

第1次試験合格通知書で指定する日時

■試験地 第1次試験地 高崎市、さいたま市、新潟市、松本市ほか

第2次試験地 さいたま市ほか

■合格者発表日 第1次試験合格者 7月1日(火) 午前9時

最終合格者 8月20日(水) 午前9時

■問合せ ○インターネット申込みに関する問合せ

人事院人材局試験課 ☎03-3581-5311

内線2332

午前9時30分から午後5時(土・日曜日および祝日等の休日は除く)

○上記以外の問合せ

関東信越国税局人事第二課試験係

☎048-600-3111 内線2097

午前8時30分から午後5時

(土・日曜日および祝日等の休日は除く)

防衛省自衛隊採用試験願書受付開始

①技術海上幹部・技術航空幹部

応募資格 大卒以上38歳未満

受付期間 4月25日(金)～5月16日(金)

試験期日 6月30日(月)

合格発表 8月8日(金)

入 隊 平成26年10月

②技術海曹・技術空曹

応募資格 20歳以上の者で国家資格取得者等

受付期間 4月25日(金)～5月16日(金)

試験期日 6月27日(金)

合格発表 8月8日(金)

入 隊 平成26年9月下旬

問合せ 熊谷地域事務所

☎048-522-4855

自衛隊埼玉地方協力本部

ホームページ(自衛隊埼玉で検索)

平成26年度不動産鑑定士による 不動産の無料相談会

不動産鑑定士が不動産の価格等の相談に応じます。

日 時 4月5日(土)

午前10時～午後4時

場 所 丸広百貨店川越店

問合せ (社)埼玉県不動産鑑定士協会

☎048-838-0483

埼玉県警察官募集

平成26年度第1回埼玉県警察官採用試験を実施します。

試験日 5月11日(日)

願書受付期間

4月1日(火)～14日(月)

問合せ 小川警察署 ☎74-0110

遺言の日記念相続問題相談会

埼玉弁護士会では、遺言の日を記念して、弁護士が無料で遺言および相続に関する法律相談に応じます。

日 時 4月19日(土)

午後1時～4時

(受付は午後3時30分まで)

場 所 埼玉弁護士会館法律相談センター

その他 相談料無料、事前申込み不要

問合せ 埼玉弁護士会法律相談センター

☎048-710-5666

東秩父写友会

会員を募集します！！

東秩父写友会では、写真を楽しむ方を募集しています。ご入会お待ちしております！！

申込み・問合せ

写友会会長 栗島 光政 ☎82-0178

お知らせ 農地を農地以外に使用する場合には許可が必要です！

4月の在宅当番医

◎診療時間：午前9時～午後5時

6日	宏仁会小川病院（内科）	小川町	☎73-2750
13日	上野診療所（内科・循環器科）	川島町	☎049-297-6633
20日	樺澤内科医院 （内科・小児科・循環器科・呼吸器科）	東松山市	☎23-5813
27日	榎本耳鼻咽喉科医院（耳鼻科）	東松山市	☎22-3478
29日	瀬川病院（内科・外科）	小川町	☎72-0328

*診療科目以外の受診については、他の医療機関を紹介することもあります。受診する際には、医療機関に電話連絡をしてください。

心配ごと相談・行政相談 合同相談所の開設

日常生活でお困りの人は、相談所を開設しますので、おでかけください。相談は無料で秘密厳守のうえ受け付けています。

日時 4月16日（水）
午後1時～3時まで
場所 役場1階 中会議室
問合せ 社会福祉協議会 ☎82-1238
役場総務課 ☎82-1226

乳幼児歯科相談

日時 4月9日（水）午前10時～11時30分
場所 保健センター
対象 乳幼児とその保護者
内容 育児相談、身体計測、歯科相談、手あそびと紙しばい「動物園」フッ化物のお話
その他 当日は母子手帳をお持ちください。あそびの教室も同時開催していますのでぜひご利用ください。

☆成人の方の歯科相談（午前9時30分から要予約）もあります
問合せ 保健センター ☎82-1557

平成26年度春 青年海外協力隊/シニア海外ボランティア 「体験談&説明会」

青年海外協力隊・シニア海外ボランティアの制度や内容について説明会を行います。ボランティアには技術系・医療系・教育系・農業系・スポーツ系など様々な職種があります。みなさんも参加してみませんか。

日時 4月26日（土）午後2時～4時
場所 大宮ソニックシティ
参加費 無料（入退場自由）
申込み 当日直接会場へお越しください。
問合せ JICA青年海外協力隊事務局 募集課
☎03-5226-9813

放射能測定の結果：水道水（原水・浄水）

東秩父村の水道水は、放射性物質（セシウム134・セシウム137）の検査の結果、国の指標（セシウム134およびセシウム137の合計値が10ベクレル/リットル以下）を下回っています。現在のところ、水道水の安全性に問題はありませぬ。

検査機関 (株)日本環境調査研究所

◆原水 採水日 2月26日
測定日 2月27日
全浄水場 検出限界未満
◆浄水 採水日 2月4日
測定日 2月5日
全浄水場 検出限界未満

※検出限界未満とは、検査で放射性物質が検出可能な最小量未満です。

納税は便利で安全な口座振替をご利用ください

心身軽やか運動教室

★楽しく体を動かそう 1★

あたたかくなりました。保健センターの運動教室もいよいよスタートです。今年は認知機能も鍛える、スクエアステップという簡単な運動も取り入れます。普段あまり運動をしない方も大歓迎。楽しく体を動かし、寒さでかたくなった体をほぐして、身も心も軽くなりましょう。

日程 5月8日、15日、22日、29日 いずれも木曜日です。

時間 午後1時30分～3時

会場 保健センター

対象 おおむね30歳～65歳までの在住、在勤者

持物 運動のできる服装、運動靴（内履き）、タオル、飲物

講師 健康運動指導士 遠藤 良江 先生

申込み・問合せ 保健センター ☎82-1557

※送迎はできませんのでご了承ください。

※4月28日（月）までにお申込みください。

定員30名になり次第締め切ります。

農振除外申請の受付について

東秩父村では、農業振興地域の整備に関する法律に基づいて、農業振興地域整備計画を策定し、農業振興を図っていく農地を農振農用地として指定し保全に努めています。

この指定した農用地に住宅、資材置場、駐車場等を建設するため、農地転用を計画する場合は、農地転用申請の前に農振農用地から除外（農振除外申請）する必要があります。除外手続については、下表のとおり受付期間は年2回です。計画をお考えの方はお見逃ししないようお願いします。なお、除外が許可されるまでに約5ヶ月かかりますので、計画は余裕をもってお立てください。

受付期間	1回目 5月1日～15日・2回目 11月1日～15日
	午前8時30分～午後5時（土、日、祝日を除く）
受付場所	産業建設課

問合せ 産業建設課 農振担当 ☎82-1223

東松山市ウインドアンサンブル スプリングコンサート

高校生から年配の方まで幅広い年齢層の仲間と一緒に演奏する吹奏楽団です。春らしい心がうきうきするような演奏をお届けします。ぜひ、お気軽にお越しください。

日時 4月20日（日）午後1時30分開場 2時開演

場所 東松山市民文化センター 大ホール

入場料 無料

問合せ 大塚（代表） ☎0493-24-3048 HP: <http://hwe.jpn.org/>

後援 東松山市教育委員会、東松山市吹奏楽連盟

※記事の問い合わせは 総務課82-1226・82-1254・税務課82-1224・住民福祉課82-1221・保健衛生課82-1777

世帯と人口 2月中の人口動態

世帯	1,107	転入	4	転出	7
人口	3,200	出生	2	死亡	2
男	1,614	※世帯と人口は3月1日現在			
女	1,586	その他は2月中のうごきです。			

土木工事等のお知らせ

平成26年4月1日現在、村内で発注されている道路工事等です。ご迷惑をお掛けいたしますが、ご理解ご協力をお願いいたします。

県発注工事等

- ・奥沢山村生活対策工事【奥沢関場地内】
- ・社会資本整備総合交付金（維持）工事（白石工区）
【白石唐沢地内】
- ・25森林管理道勝呂入山線改良工事【安戸入山地内】
- ・25森林管理道御堂笠山線防災対策工事
【御堂川上地内】
- ・総簡加）地方特定道路（改築）整備工事
（滝ノ前橋上部工）【皆谷下地内】
- ・社会資本整備総合交付金（改築）工事
（皆谷工区その2）【皆谷下地内】
- ・社会資本整備総合交付金（改築）工事
（皆谷工区その1）【皆谷下地内】

村発注工事等

- ・（社資）半場線道路改築工事（下部工）
【御堂川上地内】

問合せ 産業建設課 ☎ 8 2 - 1 2 2 2

公民館講座

『初心者のためのハーモニカ教室』 が開催されました！

2月28日（金）、3月7日（金）、14日（金）の3回、ふれあいセンター槻川において、小川フレンドエコーズ代表としてご活躍中の内田弘氏を講師に迎え、初心者のためのハーモニカ教室を開催いたしました。

講座参加者は、ハーモニカの正しい持ち方から指導していただ



だけ、短時間できれいな音色で吹けるようになりました。また、休憩時間には、懐かしい演歌を先生に演奏していただいて、充実した時間を過ごしました。

集合狂犬病予防注射 を実施します

犬の所有者は、犬の登録と年1回の狂犬病予防注射を受けさせることが法律で義務づけられています。今回の集合注射を利用して、予防注射を受けるようにしましょう。

対象となる犬

生後91日（3ヶ月）を経過した犬。

集合狂犬病予防注射を受けられない場合は、お近くの獣医師にて注射を受け、役場で注射済票の交付を受けてください。

※ 飼い犬が死亡した時は、役場まで連絡をしてください。

注射日程および会場

実施日	会場	時間
4月24日（木）	高齢者生きがいセンター	9:30～10:30
	東秩父村役場（表駐車場）	11:00～12:00
	東秩父村ふるさと館（旧大内沢分校）	13:30～14:30
4月25日（金）	保健センター	9:30～10:30
	皆谷集落センター	11:00～12:00
	白石車庫	13:30～14:00

注射等の費用（犬1頭につき）

◇登録済の犬

狂犬病予防注射料	2,750円
注射済票交付手数料	550円
計	3,300円

◇新規登録の犬

登録手数料	3,000円
狂犬病予防注射料	2,750円
注射済票交付手数料	550円
計	6,300円

※ 注射会場は混み合いますので、おつりのないようお願いいたします。

問合せ 保健衛生課 ☎ 8 2 - 1 7 7 7

「安全に集合狂犬病予防注射が 受けられるために」

狂犬病は、感染して症状が出てしまうと、人も犬も100%死亡する恐ろしい人畜共通伝染病です。犬ができるだけ安全にこの注射が受けられるため次のような点に気を付けてください。

- ① 予防注射は、犬の健康状態がすぐれない時は接種を延期します。
- ② 健康に対して不安がある場合は、かかりつけの獣医師に事前に相談してください。
- ③ 健康な状態であっても、ごくまれにショック症状等、副作用が起こる事があります。注射後は、犬の状態をいつもより注意深く観察してください。もし異常が出た時は、会場でもまだ注射が行われている時間ならば会場へ運んでください。会場での注射が終わっている場合は、最寄りの獣医師の病院へ連絡をしてください。

埼玉県獣医師会東松山班